

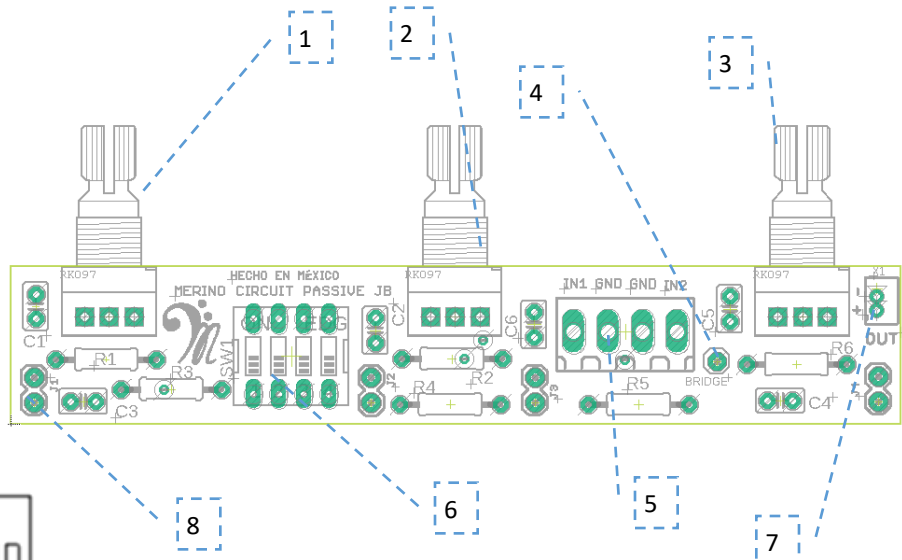

MERINO CIRCUITO PASIVO JB, GUÍA DE INSTALACIÓN

El Merino Passive Circuit JB, es un circuito pasivo que es un reemplazo directo para los bajos eléctricos tipo Jazz Bass, que te da la opción de hasta 16 combinaciones distintas del control de tono de tu bajo, A continuación se enlistan las posibles combinaciones, cuando todos los switches se apagan, se deshabilita el control de tono



22nf 0nf 55nf 33nf



69nf 47nf 102nf 80nf



90nf 68nf 123nf 101nf



137nf 115nf 170nf 148nf

- 1.- Control de Volumen pastilla del brazo
- 2.- Control de Volumen pastilla del puente
- 3.- Control de Tono
- 4.- Pin para soldar la tierra que viene del puente del bajo
- 5.- Entrada de pastilla , IN1 es señal de la pastilla brazo, IN2 es señal de la pastilla del puente, GND es la tierra de las pastillas, NO es necesario soldar, únicamente se necesita un pequeño desarmador para ajustar los cables
- 6.- Configurador de Control de Tono con DipSwitches
- 7.- Aquí se conecta el Jack el cable rojo es la señal de audio y el cable negro la tierra general, (se incluye un arnés de fácil identificación)
- 8.- Existen un conjunto de 4 pares jumpers en los cuales se puede soldar un switch SPDT on/on, de manera que se puede habilitar el control de cada uno de los dipswitches para poder activarlos o desactivarlos sin necesidad de acceder al configurador de control de tono

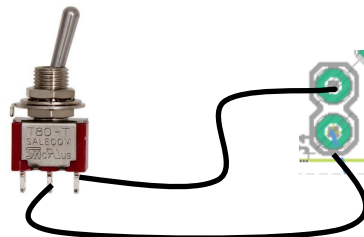

Términos y Condiciones

Merino Preamps otorga una garantía de **1 año** a partir de la fecha de entrega en todos sus productos. Para hacer válida la garantía es necesario presentar este documento sellado, la garantía cubre defectos de fabricación en cada una de sus partes. El equipo debe haber sido comprado directo con **Merino Preamps** o algún distribuidor oficial. La modificación no autorizada a cualquier parte del artículo invalida la garantía.

Esta Garantía No Es Valida en Los Siguietes Casos

Esta garantía no aplica en Elementos de Desgaste Normal como las Baterías. Esta garantía no aplica en Defectos o daños causados por el mal uso del preamplificador, Accidente, Instalación incorrecta o modificación del preamplificador y/o de sus partes. Esta garantía no aplica cuando el preamplificador haya sido alimentado con un voltaje superior a los recomendados por el fabricante, Exponer el preamplificador a fuentes de Calor extremo o bien de Congelación lo pueden dañar.